

# Manual för montering av kylskåpskit





Trinette - Snyggt, smart, flexibelt och funktionellt

# Kylskåpskit

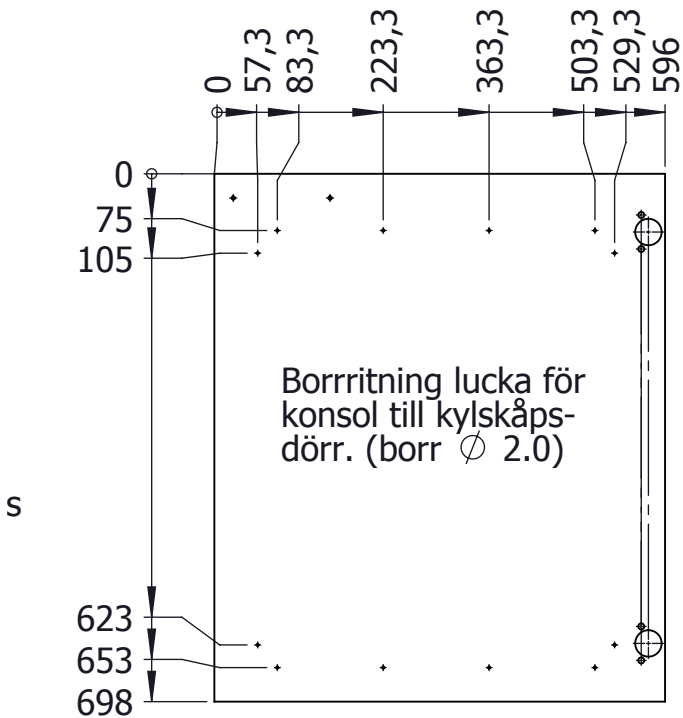
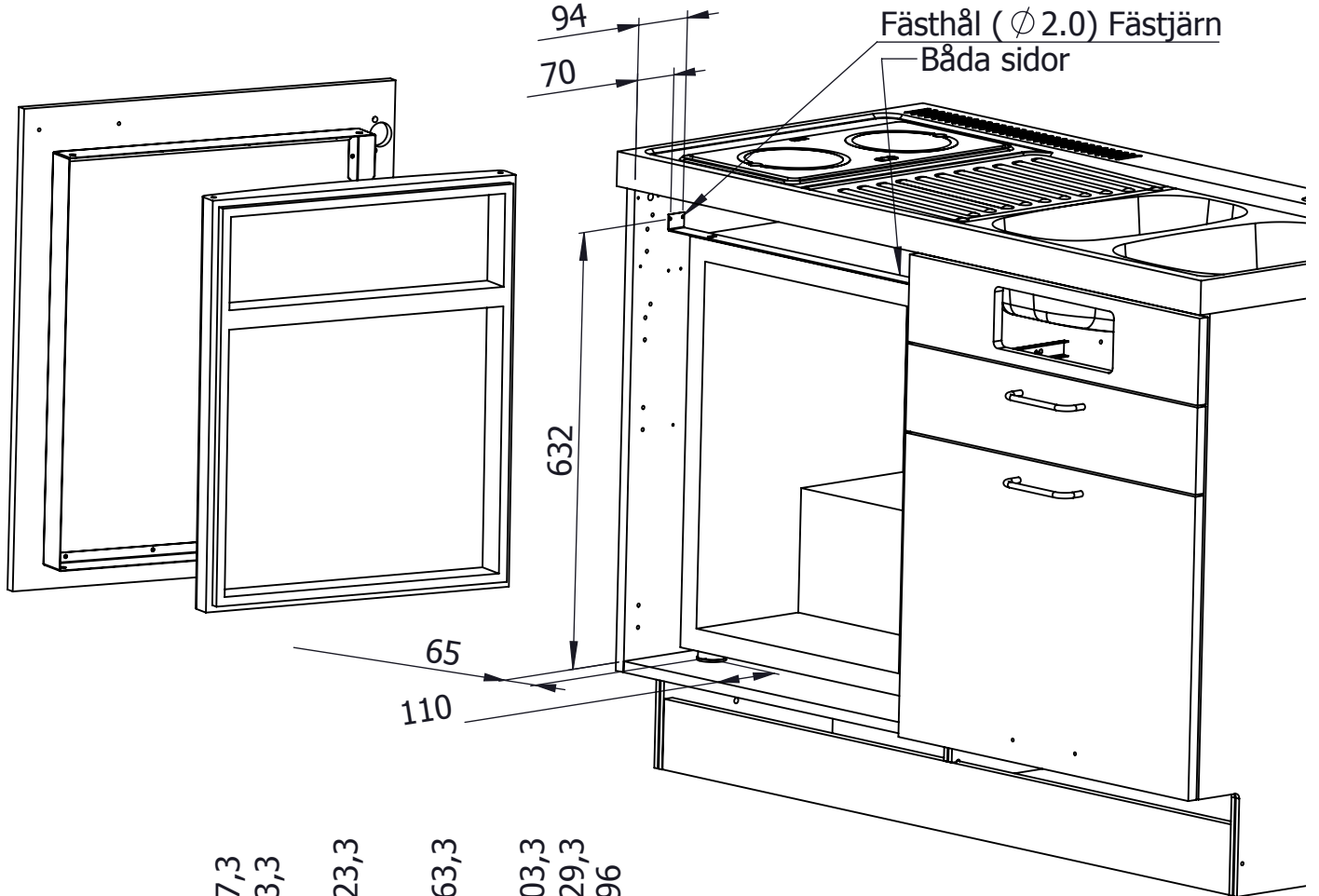

Skissen för bormning på lucka gäller endast alternativ I

## Alternativ 1

### Arbetsbeskrivning för byte av kylskåp i befintlig Trinette med hög lucka (698 mm) utan låda.

- Tag bort lucka och tag ut kylskåpet.
- Förborra luckan enligt borrritningen.
- Montera konsol på lucka enligt skiss.
- Häng tillbaka den nya luckan och justera in.
- Skruva fast de två fotpluggarna i botten på skåpet, centrum ska vara 110 mm in från framkant och 65 mm in från vardera sidovägg.
- Borra fästhål på båda sidor för övre fästjärnet till kylskåp, se skiss.
- Tag bort dörren och övre gångleder på nya kylskåpet.
- Montera bifogat fästjärn i hålen för gånglederna på kylskåpet och låt fästjärnets kant linjera med kylskåpets framkant och skruva fast.
- Flytta kylskåpsdörren till konsolen i luckan, fäst med de 4 plastnitarna.
- Skruva loss de två skruvarna på kylskåpets ovansida och spara dessa\*, lyft i kylskåpet så dess främre fötter passar i fotpluggarna.
- Justera in höjden och skruva fast kylskåpets fästjärn i båda sidor samt skruva dit de sparade skruvarna\* på ovansidan igen.
- Kontrollera att kyldörr och kylskåp linjerar i höjd och sida samt att magnetlisten tätar mot kylskåpet när luckan är stängd.

#### Materialspec.

1 st Konsol	155 21 76-01
1 st Fästjärn	155 21 73-02
2 st Fotplugg	156 00 10-01
4 st Plastnit	155 20 51-01
4 st Skruv fästjärn	729 53 42-01
2 st Skruv fotplugg	291 26 36-12
12 st Skruv konsol	729 53 42-01

Artikelnr 910008001

## Alternativ 2

### Arbetsbeskrivning för byte av kylskåp i befintlig Trinette med låg lucka (570 mm) och låda.

- Tag bort lucka samt lådan över inklusive gejdrar och tag ut kylskåpet.
- Flytta upp övre gångledsfästet för lucka i skåpet 128 mm. och häng tillbaka den nya luckan\* och justera in.
- Skruva fast de två fotpluggarna i botten på skåpet, centrum ska vara 110 mm in från framkant och 65 mm in från vardera sidovägg.
- Borra fästhål på båda sidor för övre fästjärnet till kylskåp, se skiss.
- Tag bort dörren och övre gångleder på nya kylskåpet.
- Montera bifogat fästjärn i hålen för gånglederna på kylskåpet och låt fästjärnets kant linjera med kylskåpets framkant och skruva fast.
- Flytta kylskåpsdörren till konsolen i luckan, fäst med de 4 plastnitarna.
- Skruva loss de två skruvarna på kylskåpets ovansida och spara dessa\*, lyft i kylskåpet så dess främre fötter passar i fotpluggarna.
- Justera in höjden och skruva fast kylskåpets fästjärn i båda sidor samt skruva dit de sparade skruvarna\* på ovansidan igen.
- Kontrollera att kyldörr och kylskåp linjerar i höjd och sida samt att magnetlisten tätar mot kylskåpet när luckan är stängd.

#### Materialspec.

1 st Lucka	155 19 92-00
1 st Konsol (Monterad)	155 21 76-01
1 st Fästjärn	155 21 73-02
2 st Fotplugg	156 00 10-01
4 st Plastnit	155 20 51-01
4 st Skruv fästjärn	729 53 42-01
2 st Skruv fotplugg	291 26 36-12

\*Luckan har konsolen till kylskåpsdörren monterad vid leverans!

Artikelnr 910008002 högerställd lucka  
Artikelnr 910008003 vänsterställd lucka



**BORÖ Pannan AB**

**Kalix**

Bangårdsvägen 1, SE-952 31 Kalix

**Motala**

**Besöksadress** Vickerkullavägen 2, SE-591 45 Motala

**Postadress** Box 5092, SE-591 05 Motala

Växel +46 (0)923-166 80, [info@boroe.com](mailto:info@boroe.com)

[www.boroe.com](http://www.boroe.com)

