

UTUSTNING:

- Varmvattenslinga 2xB12L
- Solslinga SOL12

TEKNISKA DATA:

Diameter.....	840 mm
Höjd (max).....	1780 mm
Arbetstryck rad (max).....	3 bar
Arbetstryck vv (max).....	10 bar
Arbetstemp (max).....	100 °C
Vikt.....	131 Kg
Reshöjd.....	1880 mm
Varmhållningsförlust.....	104 W
Volym vv-slinga.....	5.5 L
Volym solslinga.....	2.8 L
Volym tot.....	485 L
Energiklass.....	C

Isolering glasull:

Sidor.....	110 mm
Topp.....	145 mm

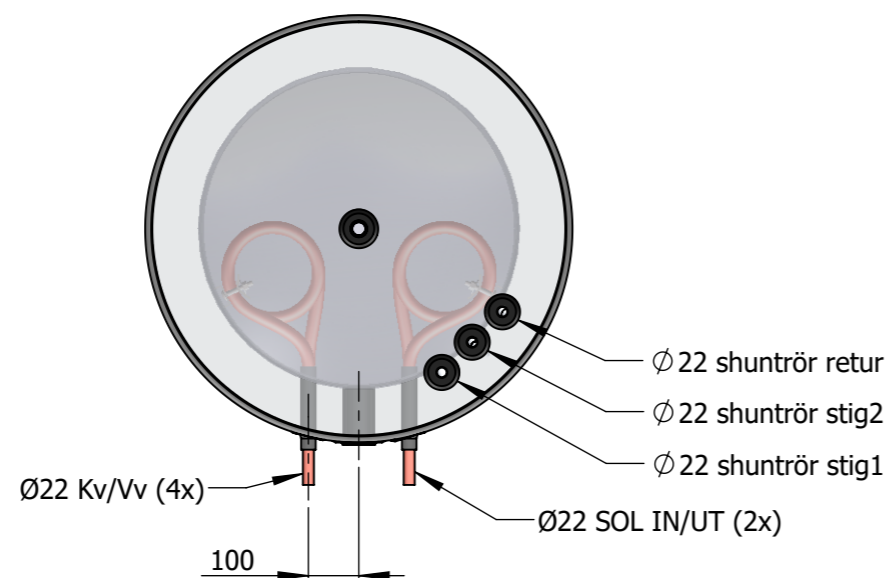

3D-Part: R:\1-Värmeprodukter\tankar\TIP\500L\TIP-500L_3bar (alla)
 Drawing: R:\1-Värmeprodukter\tankar\TIP\500L\Ritningar STD\502-693400 (TIP-500L_2xB12L_SOL12)

Detta handling förbehåller oss alla rättigheter. Detta dokument är ett utkast och kan ändras utan vidare avisering. Överföring till tredje part är förbjuden. This document must not be copied without our written permission and the contents thereof must not be imparted to a third party or be used for any unauthorized purpose.

Konstruerad av: JOE	Datum: 2021-05-24	Godkänd av: JOS	Check-datum:	Vikt Kg:	Skala: 1:15	Format: A3	Blad Nr: 1/1
		Namn: TIP-500L/2xB12L/SOL12		Art. Nr: 502-693400		Kund/Notering:	
Gen. tol: EN ISO 13920-DG		Generell Ra: 		Ritningsnummer:		Revision:	