



Sg:

DOC

Skala:

1:15

Benämning:

T500L/FR110

Web:

www.boroe.com

Dat:

070214

Rev.dat:

Rev:

A

Filnamn:

T500L_FR110

Art-nr:

500-112000

Installationsritning

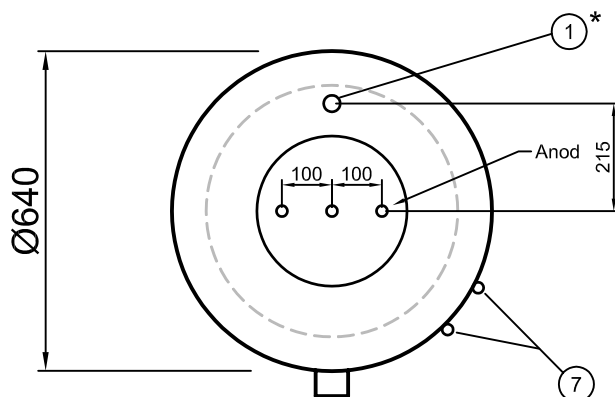
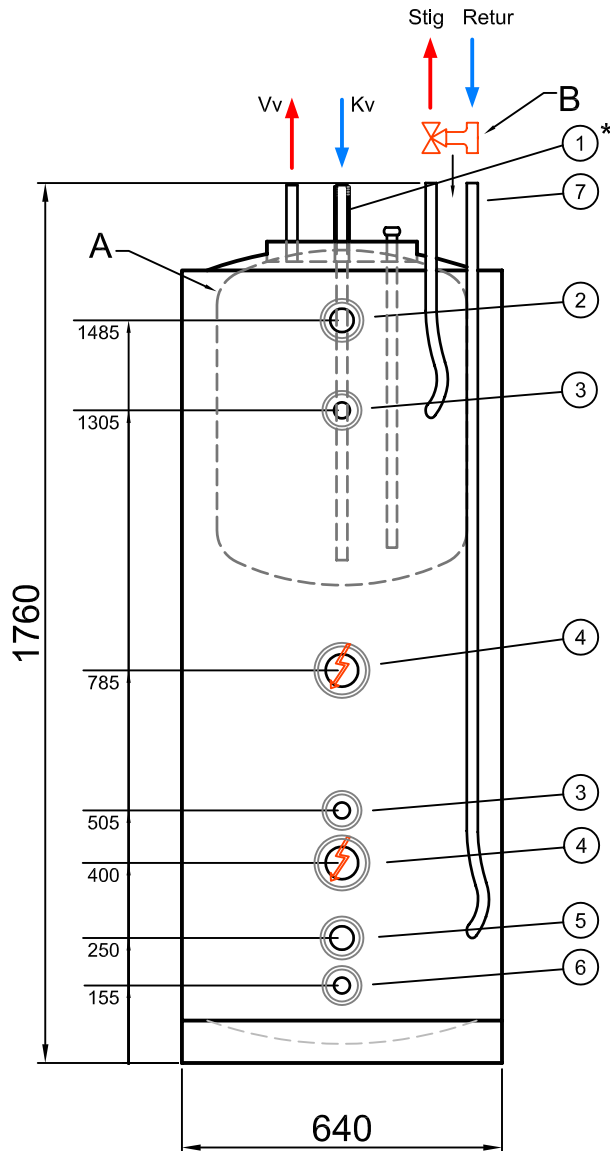

Information till installatören:

Varmvattenprioritering

Om varmvattenprioritering önskas, kan man använda shuntrören (Ø22) på toppen. Den övre fjärdedelen (ca25%) sparas då till tappvarmvatten. I annat fall skall dessa proppas.

Installation

Följ i första hand fabrikantens anvisningar/rekomendationer när det gäller inkoppling av värmekälla.

Borö ger endast exempel på vad anslutningarna kan användas till.

Utrustning:

A. [Ø22] Förrådsberedare 110 lit. rostfri

B. [Ø22] 3-vägs shuntpaket (ej std)

Anslutningar:

1. [1" utv] Expansion / Avluftning
2. [DN32] Tilllopp från värmekälla (alt till extra tank)
3. [DN20] Termometer
4. [DN50] Elpatronuttag
5. [DN32] Retur till värmekälla
6. [DN20] Avtappning/Expansion
7. [Ø22] Anslutning för BoRö 3-vägsshunt (Om 3-vägsshunt önskas skall detta anges vid beställningen)

Övrig tekniska data:

Arbetstryck = 1.5 bar

Arbetstemp = 100°C

Vikt = ca 80 kg

Reshöjd = 1890mm

* T.o.m. 31/9-07, avluftning 1" utv

F.o.m. 1/10-07 Ø12 G6 inkl. avluftningsnippel (med reservation för ändringar)